

Kolbenkompressoren Industriequalität

Liefermenge 0,87 bis 16,10 m³/min – Druck 5,5 bis 15 bar



Was erwarten Sie von einem Kolbenkompressor in Industriequalität?

Entscheidend ist die Wirtschaftlichkeit – das gilt für Kolbenkompressoren ebenso wie für alle anderen Maschinen im industriellen Einsatz. Kolbenkompressoren erzielen dann optimale Wirtschaftlichkeit, wenn sie möglichst zuverlässig, robust, wartungsarm, langlebig und flexibel einzusetzen sind. So wie Industrie-Kolbenkompressoren von Kaeser Kompressoren eben.

KAESER-Industrie-Kolbenkompressoren bieten Ihnen

- das Know-how von über 80 Jahren Erfahrung im Präzisionsmaschinenbau
- KAESER-Qualitätskompressorblöcke Made in Germany mit umfassender Qualitätskontrolle, aus hochwertigen Materialien in durchdachter Konstruktion
- hohe Liefermenge, große Zuverlässigkeit, geringer Wartungsbedarf und lange Lebensdauer
- energieeffiziente Antriebsmotoren der Wirkungsgradklasse gemäß „EU eff2“-Norm
- vielfältige Einsatzmöglichkeiten für jeden Druckluft-Bedarf
- bestens bewährte, ölgeschmierte und trockenlaufende Kompressoren

Industrie-Kolbenkompressoren

Unsere innovative Antwort:

- Kompressorblöcke Made in Germany
- modulares Baukastensystem
- umfassende Qualitätssicherung



Made in Germany

KAESER-Kompressorblöcke bestehen aus besonders hochwertigen Materialien. Die Bauteile werden mit größter Sorgfalt bearbeitet, geprüft und montiert. Das Ergebnis: ein extrem langlebiger Kompressorblock mit hoher Liefermenge.



High Quality Zylinder

Die gleichförmige, definierte Oberflächenstruktur der speziell bearbeiteten Zylinderinnenwände macht sogenanntes „Einlaufen“ überflüssig: Nach Inbetriebnahme entsteht nämlich kein nennenswerter Abrieb mehr.



Korrosionsfreie Edelstahlventile

Die Ventile aus korrosionsfreiem Edelstahl haben Ventilzungen mit Hubbegrenzung. Dies stellt dichtes Schließen der Ventile sicher und vermeidet das Entstehen von Ölkohle. Lange Lebensdauer ist gewährleistet.



Präzise Fertigung

Erfahrung aus mehr als 80 Jahren Präzisionsmaschinenbau, geschulte Mitarbeiter und hochmoderne Bearbeitungsverfahren stellen den hohen KAESER-Qualitätsstandard sicher.



Gründlicher Probelauf

Vor der Auslieferung durchläuft jeder Kompressor eine umfangreiche Erprobung. Im Rahmen unseres QM-Systems prüfen wir alle Komponenten auf Herz und Nieren.

Qualität Made in Germany

Für uns ist das kein Schlagwort, sondern Verpflichtung. Stets hat der wirtschaftliche Nutzen des Kunden höchste Priorität. Im Coburger Hauptwerk fertigen wir jeden einzelnen Kompressorblock nach modernsten Produktionsstandards. Alle Komponenten, wie z.B. Druckschalter, Magnetventile und Druckluftbehälter wählen wir nach strengen Qualitätsmaßstäben aus. Durchdachte, modulare Konstruktionen und nützliche Details setzen uns in die Lage, für jede Druckluft-Anwendung eine individuelle, kundenspezifische, wirtschaftliche Lösung anbieten zu können.

Langlebig und robust dank niedriger Drehzahlen

Doppelanlagen

- zwei Kompressor-Aggregate auf einem Druckluftbehälter, kompakt und platzsparend
- immer sichere Druckluftversorgung, auch bei Wartung eines Kompressor-Aggregats
- maximaler Druck: 10 bar
- sofort betriebsbereit
- wahlweise mit Schalldämmhaube (bis KCD 450-100)



Direktgekuppeltes Aggregat

Antriebsmotor direkt am Kompressorblock; robust und langlebig dank niedriger Drehzahl von nur 1500 U/min.



zwei Druckschalter

entlasteter Anlauf der Kompressoren ohne Gegendruck; Ein-/Ausschaltdruck für jeden Kompressor separat einstellbar.

Aggregate bis 35 bar

- ideal als Beistellkompressor und bei bereits vorhandenen Druckluftbehälter
- Druck: 35 bar
- robust und langlebig dank niedriger Drehzahlen (710 - 1160 1/min)



Hochwirksame Kühlung

Aluminium-Zylinderköpfe mit hervorragender Wärmeabfuhr für längere Lebensdauer.



Riemenantrieb

Mit Nachspannvorrichtung besonders wartungsarm und langlebig.

Technische Daten

	Doppelanlagen 10 bar							
	KCCD 130-100	KCD 350-100	KCD 450-100	KCCD 130-150	KCD 350-350	KCD 450-350	KCD 630-350	KCD 840-350
Ansaugvolumen l/min	2x 130	2x 350	2x 450	2x 130	2x 350	2x 450	2x 630	2x 840
eff. Liefermenge ¹⁾ bei 6 bar	2x 80	2x 230	2x 300	2x 80	2x 230	2x 300	2x 440	2x 590
bei 8 bar	2x 73	2x 210	2x 280	2x 73	2x 210	2x 280	2x 410	2x 544
Motorleistung ²⁾ kW	2x 0,75	2x 1,7	2x 2,4	2x 0,75	2x 1,7	2x 2,4	2x 3	2x 4
Zylinderzahl	2x 1	2x 1	2x 2	2x 1	2x 1	2x 2	2x 2	2x 2
Druckluftbehälter l	90	90	90	350	350	350	350	350
Schalldruckpegel ³⁾ dB (A)	78	79	80	78	79	80	79	81
Länge mm	1080	1110		1800				
Breite mm	380	490	500	600			660	
Höhe mm	760	830	780	1050	1120	1100	1200	1220
Gewicht kg	85	105		150	170	180	230	240
mit Schalldämmhaube								
Schalldruckspiegel ³⁾ dB (A)	69	69	70	-	-	-	-	-
Anlaufart	Direkt-Anlauf, druckentlastet							
Motorschutz	serienmäßig mit Überstromauslöser							
Schwingmetallelemente	serienmäßig							

¹⁾ eff. Liefermenge gemessen nach VDMA-Einheitsblatt 4362 – ²⁾ elektrischer Anschluss: 400 V, 50 Hz, 3 Ph

³⁾ Freifeldmessung nach DIN 45635 in 1 m Abstand (beide Kompressoren in Betrieb)

Technische Daten

	Aggregate 35 bar							
	K 175-2-G/H35	K 250-2-G/H35	K 350-2-G/H35	K 500-2-G/H35	K 700-2-G/H35	K 1000-2-G/H35	K 1300-2-G/H35	K 1600-2-G/H35
Ansaugvolumen l/min	175	250	350	500	700	1000	1300	1600
eff. Liefermenge ¹⁾ bei 6 bar	136	202	284	407	560	800	1150	1400
Motorleistung ²⁾ kW	2,2	3	4	5,5	7,5	11	15	18,5
Zylinderzahl	2	2	2	2	2	2	3	3
Kompressordrehzahl 1/min	910	710	760	760	810	1130	960	1160
Schalldruckpegel ³⁾ dB (A)	75	72	74	76	80	81	83	84
Länge mm	890	1280	1290	1450	1470	1570	1620	
Breite mm	380	490		590		820	860	
Höhe mm	520	710	690	900		910	950	
Gewicht kg	60	140	155	220	235	430	315	470
autom. Stern-Dreieck-Anlasser ⁴⁾	nicht erforderlich			Option	Option	Option	Option	Option
Schwingmetallelemente	serienmäßig							

¹⁾ eff. Liefermenge gemessen nach VDMA-Einheitsblatt 4362 – ²⁾ elektrischer Anschluss: 400 V, 50 Hz, 3 Ph

³⁾ Freifeldmessung nach DIN 45635 in 1 m Abstand – ⁴⁾ für bauseitige Montage

Trockenlaufende Kompressoren – leise und wartungsarm

Kompaktanlagen

- kompakt und sehr geräuscharm dank hochwirksamer Schalldämmung
- Riemenantrieb mit automatischer Nachspannung: stets optimale Kraftübertragung
- komplett mit Schaltschrank und Verkleidung
- anschlussfertig



Schaltschrank
komplett verdrahtet, Bedientafel mit Betriebsstundenzähler und Betriebsarten-Wahlschalter.



Gute Kühlung
mit Druckluft-Nachkühlrohr aus Kupfer.



AIRBOX 500T

AIRBOX 1700T



Technische Daten

	AIRBOX trockenlaufend 7 bar				
	AIRBOX 500 T	AIRBOX 700 T	AIRBOX 850 T	AIRBOX 1200 T	AIRBOX 1700 T
Ansaugvolumen l/min	500	700	850	1200	1700
eff. Liefermenge¹⁾ bei 6 bar	290	485	590	855	1190
Motorleistung²⁾ kW	3	4	5,5	7,5	11
Zylinderzahl	2	2	2	2	3
Kompressordrehzahl 1/min	725	765	930	940	820
Schalldruckpegel³⁾ db (A)	66	67	68	68	69
Länge mm	680	680	680	895	895
Breite mm	670	670	670	905	905
Höhe mm	1005	1005	1005	1225	1225
Gewicht kg	235	235	260	450	515
Anlaufart	Direktanlauf		Stern-Dreieck-Anlauf		
Elektrik	serienmäßig mit komplett verdrahtetem Schaltschrank				
Schwingungsisolierung	serienmäßig mit doppelter Schwingungsisolierung				
Schalldämmung	serienmäßig als schalldämmte Kompaktbox				

¹⁾ eff. Liefermenge gemessen nach VDMA-Einheitsblatt 4362 – ²⁾ elektrischer Anschluss: 400 V, 50 Hz, 3 Ph

³⁾ Freifeldmessung nach DIN 45635 in 1m Abstand

Direktgekuppelte Anlagen

- sehr kompakte Bauweise mit Direktkupplung zwischen Antriebsmotor und Kompressorblock
- sehr langlebig dank Teflonkolbenringen und niedriger Drehzahl (1500 1/min)
- Druckluftbehälter mit Innenbeschichtung



Doppelte Kühlung
Hochwirksame Kühlung mit zweifachem Luftstrom; Innenkühlung des Kurbelgehäuses erlaubt Maximaldruck bis zu 10 bar (KCT 401 bis 840).



Direktantrieb
Direktgekuppelte Aggregate bauen kompakter. Sie sind wartungsfrei und arbeiten ohne Übertragungsverluste.

Technische Daten

	7 bar			10 bar, liegend				10 bar, stehend		
	KCT 110-25	KCT 230-40	KCT 420-100	KCT 401-100	KCT 550-100	KCT 840-100	KCT 840-250	KCT 401-250 St	KCT 550-250 St	KCT 840-250 St
Ansaugvolumen l/min	110	230	420	400	550	840	840	400	550	840
eff. Liefermenge¹⁾ bei 6 bar	60	150	252	275	376	575	575	275	376	575
bei 8 bar	-	-	-	250	345	525	525	250	345	525
Druckluftbehälter²⁾ l	24	40	90	90	90	90	250	250	250	250
Motorleistung kW	0,75	1,4 (2,2) ³⁾	2,2	2,4	3	4	4	2,4	3	4
Zylinderzahl	1	2	2	2	2	2	2	2	2	2
Kompressordrehzahl 1/min	1500	1500	1500	1500	1500	1500	1500	1500	1500	1500
Schalldruckpegel³⁾ db (A)	72	73	75	75	76	78	78	75	76	78
Länge mm	640	820	1080	1080	1240	1240	1600	690	700	680
Breite mm	290	480	570	480		680	680	660	630	680
Höhe mm	680	740	840	900	950	1000	1160	1770	1800	1920
Gewicht kg	35	60	75	90	100	120	170	135	145	170
Ausführung mit Schalldämmhaube	Haube über Haube		Haube über Aggregat				Haube über Aggregat			
Schalldruckpegel⁴⁾ db (A)	62	63	65	65	66	68		65	66	68

¹⁾ eff. Liefermenge gemessen nach VDMA-Einheitsblatt 4362 – ²⁾ Druckbehälter innenbeschichtet

³⁾ tatsächlich benötigte Leistung (maximale Motorleistung) – ⁴⁾ Freifeldmessung nach DIN 45635 in 1 m Abstand

Komponenten für Ihre individuelle Druckluft-Lösung

Trockenlaufende Aggregate

- Ideal als Beistellkompressor und bei bereits vorhandenen Druckluftbehälter
- Baureihe KCT: direktgekuppelt
- Baureihe KT: Keilriemenantrieb



KT 550



Hochwirksame Kühlung
Aluminium-Zylinderköpfe mit hervorragender Wärmeabführung für längere Lebensdauer.



Zubehör
Speziell angepasstes Set von Steuer- und Verbindungsteilen für den einfachen Anschluss.

Einbau-Aggregate

- Trockenlaufende Einbau-Aggregate mit 1:1 Direktantrieb



KCT 550



Doppelte Kühlung
Hochwirksame Kühlung mit zweifachem Luftstrom.

Einbau-Verdichterblöcke

- Einbau-Verdichterblöcke für Keilriemenantrieb



KT 1500



Kühler Kopf
Aluminium-Zylinderköpfe mit hervorragender Wärmeabführung für längere Lebensdauer.



Technische Daten

	Aggregate trockenlaufend, direktgekuppelt									Aggregate trockenlaufend, Keilriemenantrieb						
	KCT 110-G	KCT 230 G	KCT 420-G	KCT 180-G	KCT 401-G	KCT 550-G	KCT 840-G	KCT 10002-G	KT 150-G	KT 250-G	KT 500-G	KT 700-G	KT 850-G	KT 1000-G	KT 1500-G	
Ansaugvolumen l/min	110	230	150	180	400	550	840	1000	150	250	500	700	580	1000	1500	
eff. Liefermenge¹⁾ bei 6 bar	60	152	252	100	275	375	575	700	85	150	290	485	590	715	1035	
max. Betriebsdruck bar	7	7	7	10	10	10	10	10	7	7	7	7	7	7	7	
Motorleistung kW	0,75	1,4 (2,2) ²⁾	2,2	1,1	2,4	3	4	7,5	1,1	1,2	3	4	5,5	5,5	11	
Zylinderzahl	1	1	2	1	2	2	2	2	1	2	2	2	2	2	3	
Kompressordrehzahl 1/min	1500		1500		1500	1500	1500	1500	980	820	725	765	930	760	720	
Schalldruckpegel³⁾	72	73	75	70	75	76	78	82	70	75	78	79	80	80	82	
Länge mm	510	510	510	510	600	670	670	850	590	880	1300	1280	1260	1450	1520	
Breite mm	300	480	560	340	480	480	680	620	360	380	490	490	490	580	790	
Höhe mm	480	420	430	560	450	510	570	690	440	470	470	680	680	870	950	
Gewicht kg	17	40	45	35	50	60	85	130	37	55	140	155	165	225	400	
autom. Stern-Dreieck-Anlasser	nicht erforderlich							Option	nicht erforderlich			Option	Option	Option		

¹⁾ eff. Liefermenge gemessen nach VDMA-Einheitsblatt 4362 – ²⁾ elektrischer Anschluss: 400 V, 50 Hz, 3 Ph

³⁾ Freifeldmessung nach DIN 45635 in 1m Abstand

Technische Daten

	Einbauaggregate trockenlaufend									Einbauverdichterblöcke trockenlaufend						
	KCT 110	KCT 230	KCT 420	KCT 180	KCT 401	KCT 550	KCT 840	KCT 1000-2	KT 152	KT 252	KT 500	KT 700	KT 850	KT 1000	KT 1500	
Ansaugvolumen l/min	110	230	420	180	400	550	840	1000	150	250	500	700	850	1000	1500	
eff. Liefermenge¹⁾ bei 6 bar	60	152	265	110	275	375	575	700	85	150	290	485	590	715	1035	
max. Betriebsdruck bar	7		7	10	10	10	10	10	7	7	7	7	7	7	7	
Zylinderzahl	1	2	2	1	2	2	2	2	1	2	2	2	2	2	3	
Kompressordrehzahl 1/min	1500							1500	980	820	725	765	930	760	720	
Länge mm	380	500	500	510	580	600	640	770	210	280	385	385	385	400	525	
Breite mm	240	470	560	300	475	475	650	620	230	480	700	720	720	800	800	
Höhe mm	285	350	360	520	400	400	550	660	300	340	470	490	490	560	635	
Gewicht kg	25	38	45	28	52	50	58	125	8	16	55	53	53	85	95	
Motor angebaut kW	0,75	1,5 (2,2) ²⁾	2,2	1,1	2,4	3	4	7,5	-	-	-	-	-	-	-	
Einzelverdichterblock	-	-	-	-	-	-	-	-	-	-	-	-	-	-	-	
erforderl. Motorleistung kW	-	-	-	-	-	-	-	-	1,1	1,5	3	4	5	5,5	11	
Lüfterscheibe erforderl. ø mm	-	-	-	-	-	-	-	-	280	360	500		600	680		

¹⁾ eff. Liefermenge gemessen nach VDMA-Einheitsblatt 4362 – ²⁾ elektrischer Anschluss: 400 V, 50 Hz, 3 Ph

Maßgeschneiderte Lösungen für Ihre Anwendung

Als Druckluft-Systemanbieter mit jahrzehntelanger Erfahrung und zufriedenen Kunden in allen Branchen findet Kaeser Kompressoren auch für Ihren speziellen Anwendungsfall die perfekt passende, die maßgeschneiderte Lösung. Aus dem Baukasten-System unseres Industrie-Kolbenkompressorprogramms erstellen wir schlüsselfertige Druckluftstationen für jeden Liefermengen- und Druckbedarf und jede Qualitätsanforderung.

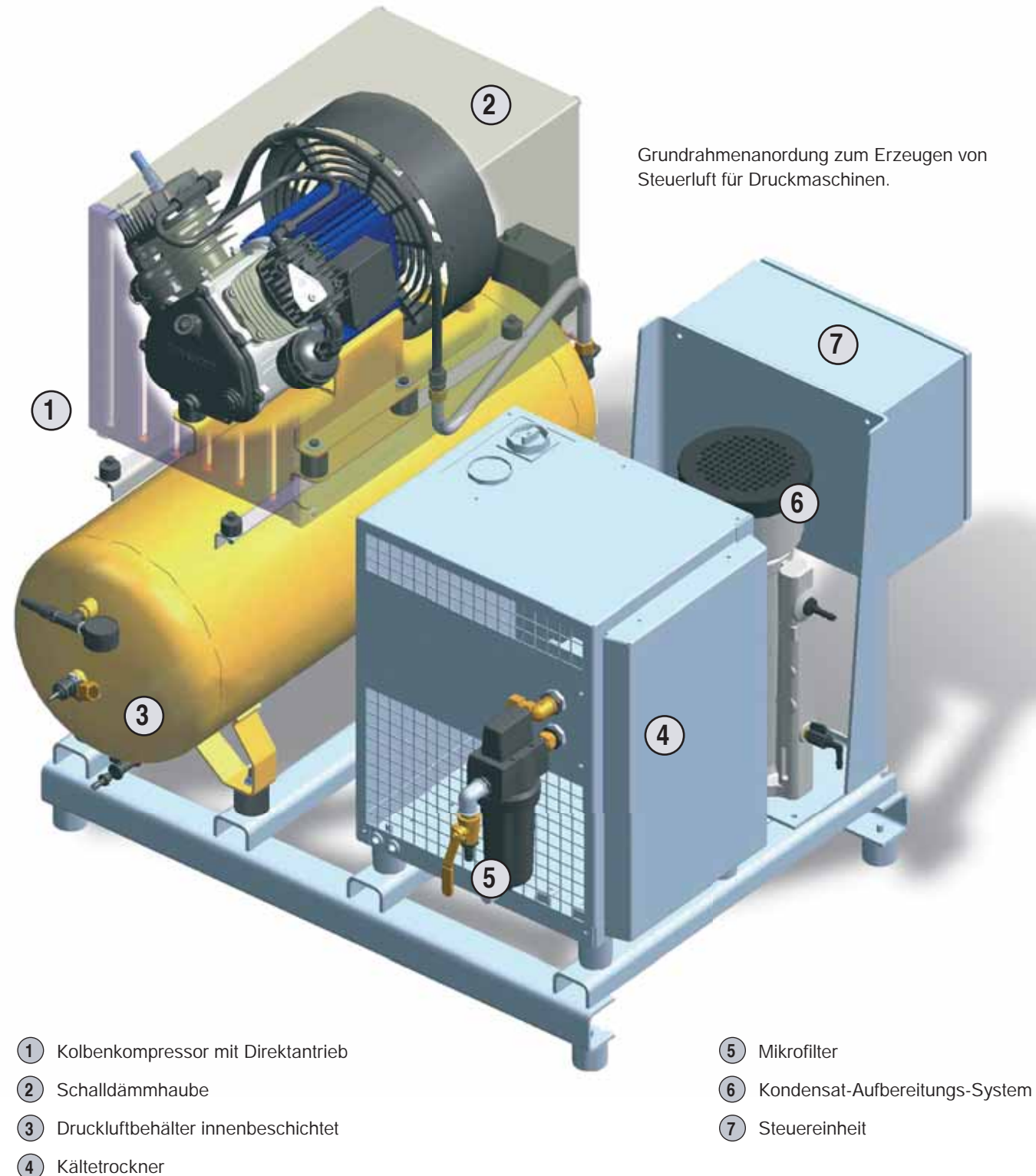

Brauwesen

In Brauereien übernehmen KAESER-Industrie-Kolbenkompressoren die zuverlässige Versorgung mit lebensmittelgerechter Druckluft, die beispielsweise beim Durchlüften der Würze benötigt wird.



Wintersport

Mit ölfreien KAESER-Kolbenkompressoren verleihen Schneekanonen Skipisten eine gleichmäßige Schneedecke und verlängern so die Wintersport-Saison in Hoch- und Mittelgebirgen.



Weinbau

Beim jährlichen Rebschnitt treibt Druckluft aus KAESER-Kolbenkompressoren pneumatische Rebscheren an und erleichtert so die harte winterliche Arbeit der Winzer.



Forschung und Wissenschaft

Laborluft in der chemischen oder pharmazeutischen Industrie muss hohen Reinheitsanforderungen genügen – für KAESER-Kompressoren und -Druckluftaufbereitungen kein Problem.



Brandschutz

Sprinkleranlagen müssen IMMER funktionieren. Ist derart hohe Zuverlässigkeit gefragt, ist man mit KAESER-Kolbenkompressoren stets auf der sicheren Seite.



Druckerei

In Druckereien sichert Prozess- und Steuerluft aus KAESER-Kompressoren termingerechte und wirtschaftliche Abläufe und hilft beim Senken der Produktionskosten.

Wählen Sie je nach Bedarf/Anwendung den gewünschten Aufbereitungsgrad:

Druckluftaufbereitung mit Kältetrockner (Drucktaupunkt + 3 °C)

Anwendungsbeispiele: Auswahl Aufbereitungsgrad ISO 8573-1

Farbspritzen, Pulverbeschichten

Verpacken, Steuer- und
Instrumentenluft

unaufbereitet

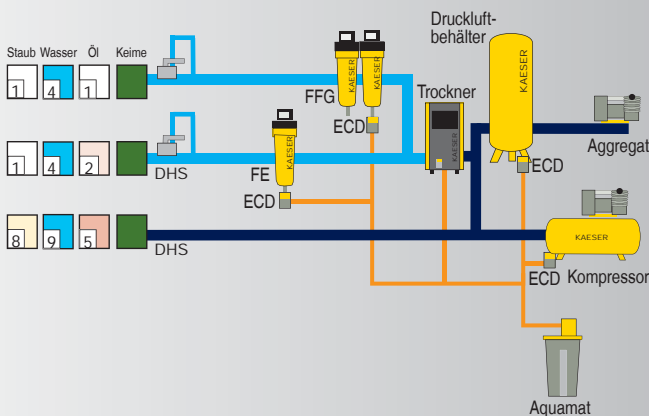

Erläuterungen:

ECD = ECO-DRAIN
elektronisch niveaugesteuerter Kondensatableiter

FB = Vorfilter

FC = Vorfilter

FE = Mikrofilter
zum Ausscheiden von Ölnebel u. Feststoffpartikeln

FF = Mikrofilter
zum Ausscheiden von Ölaerosolen und
Feststoffpartikeln

FG = Aktivkohlefilter
zur Aufnahme der Öldampfphase

FFG = Mikrofilter-Aktivkohle-Kombination

T = Kältetrockner
zur Drucklufttrocknung, Drucktaupunkt bis +3 °C

Aquamat = Kondensataufbereitungssystem

DHS = Druckhaltesystem

Druckluftfremdstoffe:

+	Staub	-
+	Wasser/Kondensat	-
+	Öl	-
+	Keime	-

Filtrationsgrade:

Klasse ISO 8573-1	Feststoffe/Staub ¹⁾		Feuchtigkeit ²⁾	
	max. Teilchen- größe µm	max. Teilchen- dichte mg/m³	Drucktaupunkt (x=Wasseranteil in g/m³ flüssig)	Gesamt- ölge- halt ²⁾ mg/m³
0	z.B. für Reinstluft- und Reinraumtechnik nach Rücksprache mit KAESER möglich			
1	0,1	0,1	≤ - 70	≤ 0,01
2	1	1	≤ - 40	≤ 0,1
3	5	5	≤ - 20	≤ 1
4	15	8	≤ + 3	≤ 5
5	40	10	≤ + 7	-
6	-	-	≤ + 10	-
7	-	-	x ≤ 0,5	-
8	-	-	0,5 < x ≤ 5	-
9	-	-	5 < x ≤ 10	-

¹⁾ nach ISO 8573-1:1991

²⁾ nach ISO 8573-1:2001